

Τεχνικά χαρακτηριστικά

Όλες οι διαστάσεις σε mm

Οι καμπύλες λειτουργίας είναι βάσει του DIN 676

RG1:

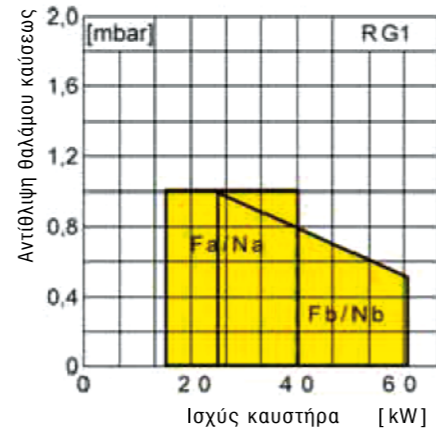
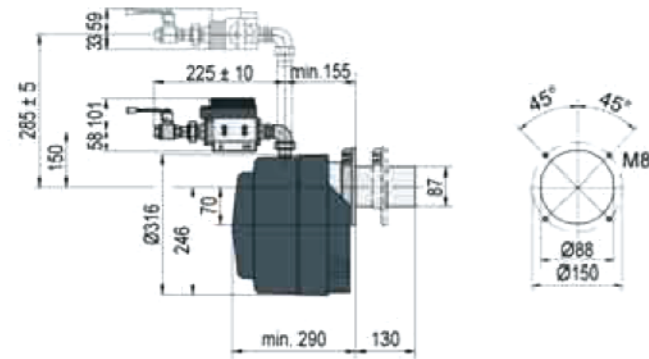

RG20:

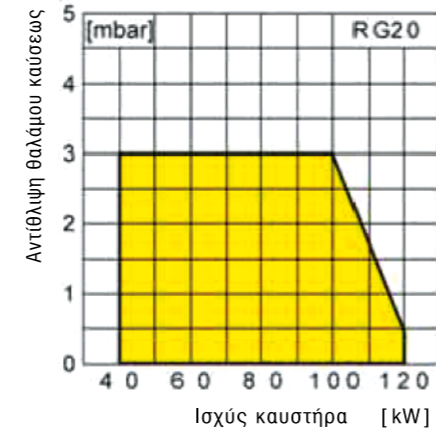
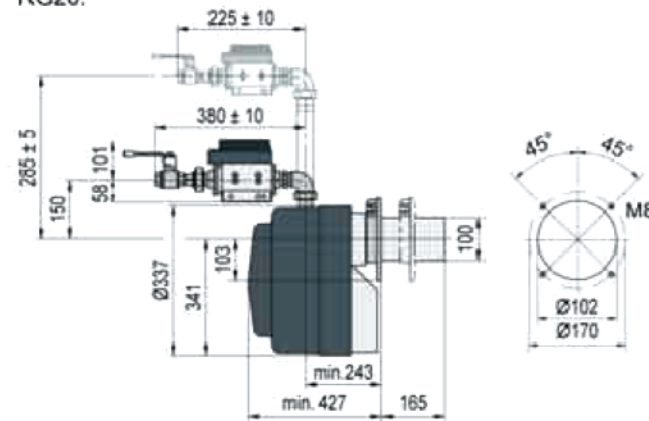

RG30:

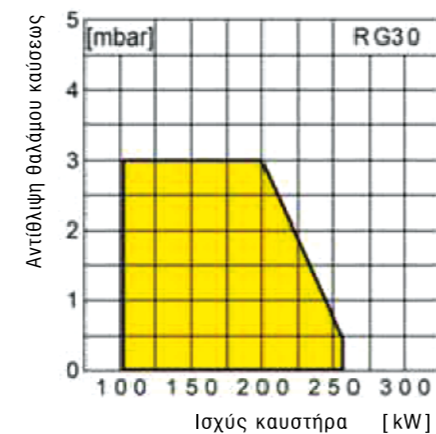
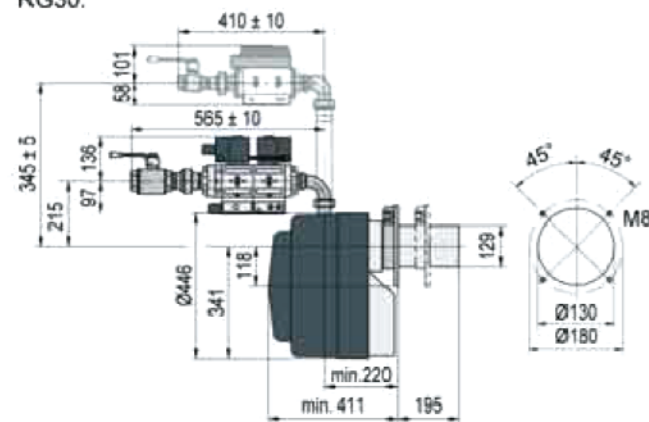

Προδιαγραφές : Πίεση γραμμής - Φυσικό αέριο 20 - 50 mbar
- Υγραέριο 50 mbar

Μέγιστη πίεση παροχής αερίου : 100 mbar

Τάση : 1/N/PE - 50 Hz 230V

➤ **Γερμανικοί Καυστήρες Αερίου.**
Ασφαλείς, αξιόπιστοι,
συμπαγούς κατασκευής.
για όλα τα αέρια ◀



Η χαρακτηριστική
σειρά **R**

« **Κατάλληλοι για όλα τα αέρια,
για όλους τους λέβητες.
Σειρά καυστήρων RG** »

Η σειρά των καυστήρων αερίου **RG** της **GIERSCH** είναι ένα απολύτως επιτυχημένο μοντέλο καυστήρων. Παράγεται εδώ και πολλά χρόνια και έχει δοκιμαστεί στην πράξη πολλές χιλιάδες φορές. Από τεχνολογική άποψη βελτιώνεται διαρκώς και με συνέπεια. Μια σειρά καυστήρων για όλες σχεδόν τις εφαρμογές. Κατάλληλοι για να λειτουργήσουν σε μικρούς λέβητες, χαλύβδινους και χυτοσιδηρούς, για θέρμανση μονοκατοικιών και πολυκατοικιών, για αρτοποιεία, για αερολέβητες και για ξηρατήρια αγροτικών ή βιομηχανικών προϊόντων.

Οι καυστήρες αερίου σειράς **RG** είναι εξοπλισμένοι με εξαρτήματα λειτουργίας και ασφαλείας υψηλής ποιότητας. Η υψηλή αντίθλιψη της πτερωτής εγγυάται σταθερή, ασφαλή λειτουργία, ομαλή εκκίνηση και άριστη καμπύλη λειτουργίας. Η ακρίβεια κατασκευής του συστήματος ανάμιξης εγγυάται για το ιδανικό μίγμα αέρα-αερίου και την τέλεια καύση.

Η σειρά καυστήρων αερίου **RG** αναγνωρίζεται από το μοναδικό και χαρακτηριστικό στρογγυλό σχήμα. Όλα τα εξαρτήματα είναι τακτοποιημένα κάτω από το κάλυμμα, εύκολα στη ρύθμιση και τη συντήρηση. Όλες οι ηλεκτρολογικές συνδέσεις γίνονται με βύσμα(φισ). Η θέση συντήρησης του καυστήρα είναι μια σημαντική λεπτομέρεια, που δείχνει την τέλεια σχεδίαση. Λασκάροντας τους ταχυσυνδέσμους, κρεμιέται ο καυστήρας στη θέση συντήρησης. Στη θέση αυτή είναι προσβάσιμα όλα τα λειτουργούντα εξαρτήματα. Από τον ανεμιστήρα, τον δίσκο διασκορπισμού, τις ακίδες σπινθιρισμού και τις ακίδες ιονισμού.

Οι καυστήρες σειράς **RG** διατίθενται σε μονοβάθμιους, διβάθμιους ή προοδευτικής λειτουργίας.

Η **Giersch** δεν επενδύει μόνο σε έξυπνες λύσεις τεχνικών προβλημάτων, αλλά επίσης στην παραγωγή προϊόντων υψηλής ποιότητας, που συναρμολογούνται προσεκτικά και υφίστανται αυστηρό τελικό έλεγχο, πριν φύγουν από το εργοστάσιο.

Κάθε καυστήρας αερίου, που παράγεται στο εργοστάσιό μας υποβάλλεται σε πλήρη έλεγχο, δοκιμή με φλόγα και ρύθμιση στην χαμηλότερη ισχύ. Εξειδικευμένο προσωπικό και ηλεκτρονικά μηχανήματα ελέγχου, εγγυώνται ένα τέλειο προϊόν.

Ο τύπος καυστήρα **RG** διατίθεται στους εξής τύπους:

RG1 για μονοβάθμια λειτουργία

RG20 για μονοβάθμια, διβάθμια ή προοδευτική λειτουργία

RG30 για μονοβάθμια, διβάθμια ή προοδευτική λειτουργία

ΜΕ ΤΗΝ ΤΕΧΝΙΚΗ ΥΠΟΣΤΗΡΙΞΗ ΤΗΣ



Κανόνας ανάγνωσης ρύθμισης

Σταθερή Ρύθμιση της κλίμακας «Α» με μεγάλη ευκολία και σιγουριά, μόνο με μια βίδα.

Σύστημα ανάμιξης για όλα τα αέρια

Μέγιστη ακρίβεια στο σύστημα ανάμιξης αερίου και αέρα για φυσικό αέριο και υγραέριο.

Συνδέσεις με βύσματα (φισ)

Όλες οι ηλεκτρικές συνδέσεις γίνονται με βύσματα. Έτσι αποφεύγονται λανθασμένες συνδέσεις.

Εύκολη συντήρηση

Λίγες κινήσεις του χεριού είναι αρκετές. Ο καυστήρας απλώς κρεμιέται στη θέση συντήρησης. Όλα τα εξαρτήματα είναι εύκολα προσβάσιμα.

Συμπαγής κατασκευή

Όλα τα εξαρτήματα είναι προσαρμοσμένα με άριστο τρόπο στη βάση του καυστήρα. Όλες οι ηλεκτρικές συνδέσεις είναι με βύσμα (φισ).

Συγκρότημα βαλβίδων αερίου

Περιλαμβάνει όλα τα απαραίτητα όργανα ασφαλείας και λειτουργίας σε ένα συγκρότημα. Απόλυτη ασφάλεια, πλήρης στεγανότητα, δοκιμασμένα και προρρυθμισμένα.

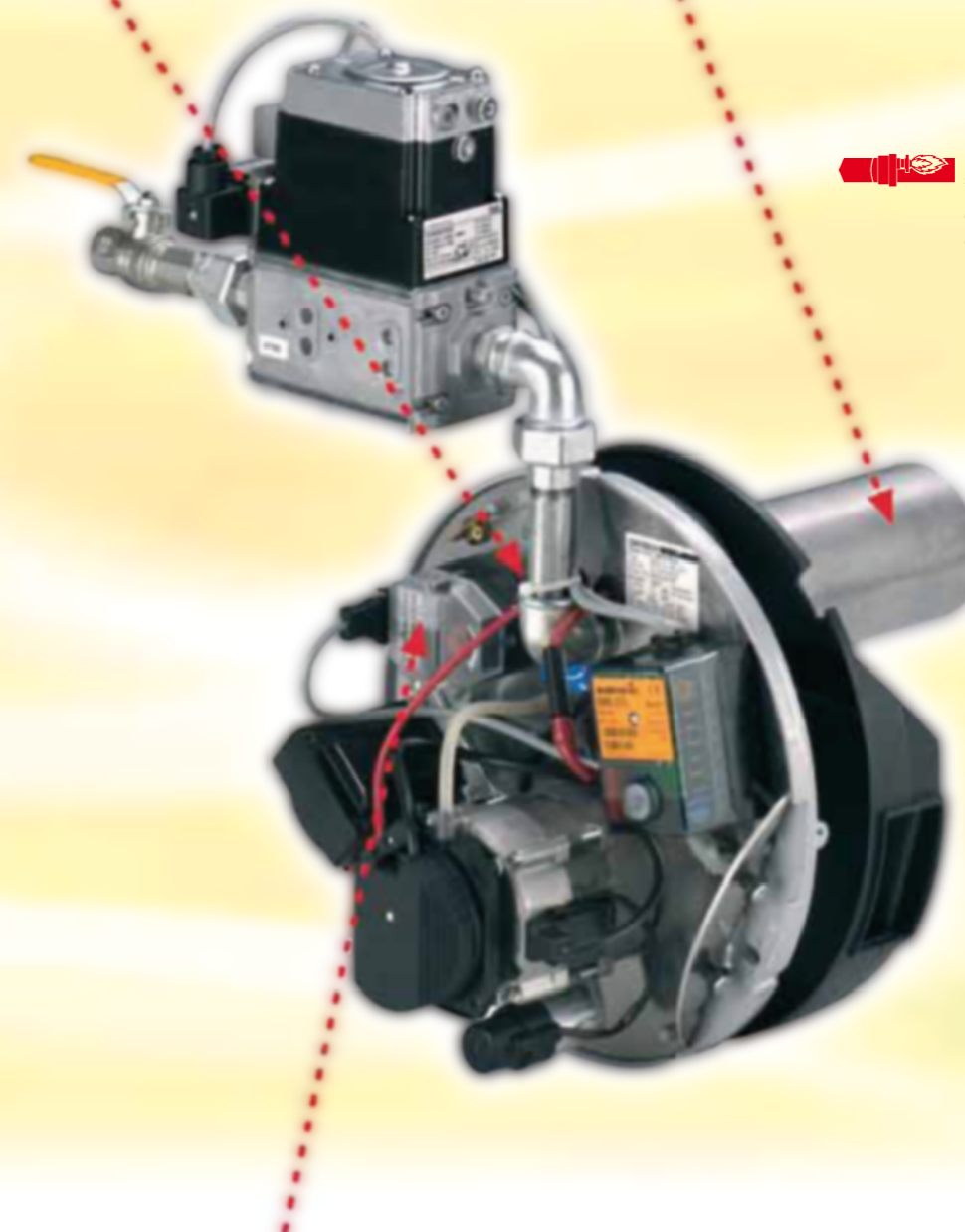

Ρυθμιζόμενη φλάντζα

Ρύθμιση του μήκους της μπούκας, ανάλογα με τον τύπο του λέβητα.

Με τον αυτόματο εξοικονομητή:

Το νερό του λέβητα παραμένει ζεστό ανάμεσα στις παύσεις του καυστήρα. Αυτό εξοικονομεί ενέργεια και προστατεύει το περιβάλλον.

Χωρίς τον αυτόματο εξοικονομητή:
Ο κρύος αέρας κρύώνει το νερό του λέβητα.



Αυτόματος εξοικονομητής Giersch
Τάμπερ αέρα ελεγχόμενο με σερβοκινητήρα. Δεν επιτρέπει την απώλεια θερμότητας προς την καπνοδόχο, στις παύσεις λειτουργίας του καυστήρα.

